

**taller de bestiar:  
construcció d'un  
drac**

<b>Edat dels participants</b>	13-15
<b>Núm. de sessions</b>	8-10
<b>Material</b>	Estructura metàl·lica (per prestatges), cargols corresponents, 14 m de roba de color verd fosc, 6 m de roba de color vermell llampant, tarlatana, fil de color verd, 2 m de vareta metàl·lica plana d'1,5 cm, buata, 4 rodes de 10 cm de diàmetre, filferro, pintures, vernís i dissolvent segons la tècnica amb què es confegeixi el cap.d'empaperar i cordill
<b>Eines</b>	Serra per a metall, clau anglesa, tornavis, agulles de cosir, pinzells, tenalles, alicates.
<b>Espai</b>	Interior

**Taller de bestiar: construcció d'un drac**

**Desenvolupament**

**Procés i elaboració**

La proposta consisteix a confeccionar un drac. Està pensat per a nois més grans, perquè l'estructura i els materials amb els quals es treballa són més complicats.

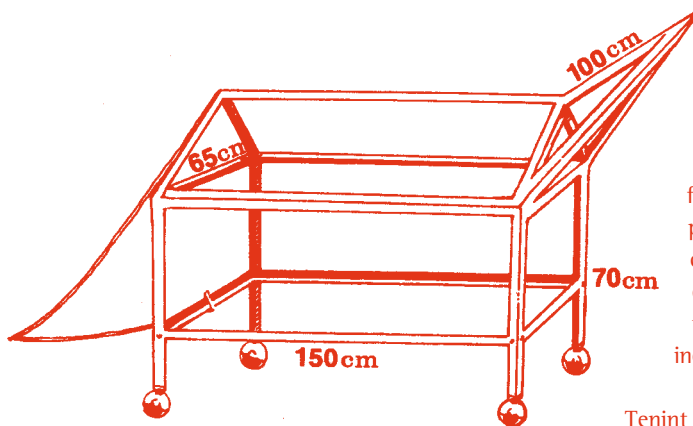

Plantegem aquí unes mides i un material concrets, pensant, per exemple, que no caldrà que apliquem a la roba cap líquid que la faci incombustible, perquè servirà per fer cercaviles (on es llançaran uns quants petards), però no pas per fer un correfoc; si fos així, caldria prendre precaucions i fer-ho amb la garantia que no pot cremar-se. A més a més, hi ha materials més adients com ara la fibra de vidre, el cartró pedra o el metall: tots tenen un acabat diferent i són incombustibles.

Tenint en compte que el drac té al seu interior els portadors, cal vetllar per llur seguretat.

De l'estructura metàl·lica, en serrarem cinc trossos de 150 cm, tres de 100 cm, quatre de 65 cm, quatre de 75 cm i quatre de 60 cm. Amb la clau anglesa, els muntarem tal com indica el dibuix. Amb l'estructura base construïda, muntarem la part que donarà volum a l'esquena i el coll del drac (vegeu el dibuix). Haurem de tenir cura que tot quedi ben collat i cargolarem les rodes en els quatre suports. Aquestes, tot i que no són indispensables, són ben útils. Després, amb la vareta metàl·lica que fixarem amb un cargol a la part del darrere, ja tenim tota l'estructura construïda.

**El cap i el coll**

Es poden realitzar amb qualsevol material. Per construir el drac farem la base del cap i el coll amb cartró gruixut que després recobrirem amb cartró pedra segons la tècnica explicada amb el nan tradicional. Remarcarem bé els ullals, les dents, la boca mig oberta amb llengua de foc i punxes, etc. Tot això ha de tenir relleu. Quan serà prou sec el fixarem a la carcassa amb filferro. Hi posarem la capa de guix i, un cop sec, el decorarem amb colors que facin joc amb la roba (en aquest cas, tons de verd, blanc i vermell). Tot seguit, l'envernissarem.

**El cos**

Amb paper d'embalar farem uns patrons del cos i la cua sense punxes. Els passarem a la roba, mirant de deixar-hi 4 cm més per cada costura. Abans de cosir, farem també els patrons de les punxes del cos i la cua del drac, que retallarem sobre la roba doblegada. Més tard el cosirem deixant un espai per omplir-lo de buata, i així tindrà volum. Un cop fet això, tancarem aquest espai i cosirem també la resta de les peces, tenint en compte que cal afegir a l'esquena les punxes ja cosides i plenes. Ho farem passant el repunt de l'esquena. Així ens quedarà tot d'una peça.

Evidentment, es recomana de cosir-ho tot a màquina.

Cal recordar que hem de deixar el forat per on passen el coll i el cap, i hi hem de cosir un tros de tarlatana perquè el portador s'hi pugui veure.

#### Manipulació

Com ja hem explicat, el portador anirà dins del drac subjectant-lo pel costat del lloc on descansa el coll. Però una sola persona no el pot dirigir: en calen dues des de fora, a banda i banda, per orientar-lo i vigilar-ne els moviments.

Com que està fet de roba, es pot dirigir des de fora si hom s'agafa a l'estructura del cos. Pel fet de tenir rodes, pot recórrer distàncies llargues sense haver de menester gaire esforç.

La cua s'ha fet amb vareta metàl·lica en lloc d'estructura metàl·lica. Així té moviment i no queda encarcerada.

#### Suggeriments

Aquesta és només una pauta de treball. Segur que els nois/es inventen altres sistemes de suport i diferents moviments. Tot és en funció de la finalitat que se li vulgui donar.

